



# Porsche Mobile Charger

Bra å vite – Håndboken

06/2023

Porsche, Porsche våpenskjoldet, Panamera, Cayenne og Taycan er registrerte varemerker som tilhører Dr. Ing. h.c. F. Porsche AG.

Trykt i Tyskland.

Ettertrykk, inkludert utdrag, samt reproduksjoner av noe slag, kun med skriftlig samtykke fra Dr. Ing. h.c. F. Porsche AG.

© Dr. Ing. h.c. F. Porsche AG

Porscheplatz 1

70435 Stuttgart

Germany

### Bruksanvisning

Ta vare på bruksanvisningen og overlever den til den nye eieren ved salg av ladeapparatet.

På grunn av ulike landsspesifikke krav kan anvisningene i registeravsnittene i denne håndboken avvike. Gå til kapittelet "Tekniske data" for å

kontrollere at det angitte artikkelnummeret for ladeapparatet stemmer med artikkelnummeret som står på typeskiltet til ladeapparatet, slik at du er sikker på at du leser registeravsnittet som gjelder for ditt land.

### Innspill

Har du spørsmål, innspill eller ideer når det gjelder kjøretøyet ditt eller denne håndboken?

Vennligst skriv til oss:

Dr. Ing. h.c. F. Porsche AG

Vertrieb Customer Relations

Porscheplatz 1

70435 Stuttgart

Germany

### Utstyr

Porsche forbeholder seg retten til å fravike fra illustrasjonene og beskrivelsene av utstyr og teknologi i denne håndboken på grunnlag av den løpende utviklingen av kjøretøyene. Utstysvariantene er ikke alltid en del av standard leveringsomfang eller kan avhenge av nasjonalt utstyr.

Kontakt et kvalifisert fagverksted hvis du vil vite mer om mulighetene for ettermontering. Porsche anbefaler en Porsche-partner, siden disse har utdannet verkstedspersonell samt nødvendige deler og verktøy.

Utstyret til ditt kjøretøy kan avvike fra beskrivelsen på grunn av forskjellige lovbestemmelser i de enkelte landene. Hvis din Porsche har utstyrsdetaljer som ikke er beskrevet her, vil et kvalifisert fagverksted kunne informere deg om riktig bruk og vedlikehold.

# Om denne håndboken

## Advarsler og symboler

Denne håndboken bruker forskjellige typer advarsler og symboler.



Alvorlige skader eller død

Hvis advarsler i kategorien «Fare» ikke følges, oppstår alvorlige skader eller død.



Alvorlige skader eller død er mulig

Hvis advarsler i kategorien «Advarsel» ikke følges, kan alvorlige skader eller død oppstå.



Middels eller lette skader er mulig

Hvis advarsler i kategorien «Forsiktig» ikke følges, kan middels eller lette skader oppstå.

**MERK**

Materielle skader er mulig

Hvis advarsler i kategorien «Merk» ikke følges, kan materielle skader oppstå på kjøretøyet.



## Informasjon

Ytterligere informasjon er merket med «Informasjon».

- ✓ Forutsetninger som må oppfylles for å kunne bruke en funksjon.
- ▶ Instruksjoner som du må følge.

1. Instruksjonene er nummerert hvis flere trinn følger hverandre.

2. Instruksjoner du må følge på den midtre skjermen.

▶ Legg merke til hvor du kan finne mer informasjon om et emne.

## Ytterligere informasjon

Du kan få tilgang til den fullstendige opplæringen ved å gå til:

<https://tinyurl.com/porsche-e-help>



## Innholdsfortegnelse

### Gå til bruksanvisningen

Piktogramforklaring..... 3

### Sikkerhet

Sikkerhetsmerknader..... 4

Tiltent bruk..... 5

Leveringsomfang..... 5

### Oversikt

Betjeningsenheten til ladeapparatet..... 5

### Krav og forutsetninger

Velge monteringssted..... 6

Nødvendig verktøy..... 6

### Montere

Montere veggholder..... 6

### Konfigurer

Kjøretøyladekabel og nettkabel..... 8

### Betjene

Merknader om bruk..... 12

Lade..... 13

Statusvisninger og feilmeldinger fra betjeningsenheten..... 15

Transport..... 19

Rengjøring og vedlikehold..... 20

Avhending..... 20

### Tekniske data

Typeskilt..... 23

Informasjon om produksjonen..... 23

Importører..... 23

Stikkordsliste..... 25

## Gå til bruksanvisningen

### Piktogramforklaring

Piktogrammene på ladeapparatet kan variere avhengig av marked.



Ladeapparatet skal kan brukes ved temperaturer mellom  $-30^{\circ}\text{C}$  og  $+50^{\circ}\text{C}$ .



Ladeapparatet skal kan brukes ved høyder på opptil 4000 m over NN.



Ladeapparatet er utstyrt med en ikke-tilkoblet jordledning.



Ladeapparatet er utstyrt med en tilkoblet jordledning.



Følg forskriftene for avfallsbehandling ved kassering av ladeapparatet.



Ikke bruk skjøteledning og kabeltromler.



Ikke bruk (reise-)adapter.



Ikke bruk grenuttak.



Ikke bruk ladeapparater med skader på elektronikken eller tilkoblingsledninger.



Fare for elektrisk støt ved feil bruk.



Følg den tilhørende instruksjonsboken og vær særlig oppmerksom på advarslene og sikkerhetsinstruksjonene.



Overflaten på ladeapparatet kan bli svært varm.



Ikke bruk ladeapparatet i ikke-jordede strømnnett (f. eks. IT-nett). Bruk ladeapparatet kun i jordede strømnnett.



Kjennetegner type 1-pluggen med et spenningsområde på  $\leq 250\text{ VAC}$ .



Kjennetegner type 2-pluggen med et spenningsområde på  $\leq 480\text{ VAC}$ .

## Sikkerhet

### Sikkerhetsmerknader

#### FARE

Elektrisk støt, kortslutning, brann, eksplosjon, ild

Bruk av en ladekabel/stikkontakt med feil eller skader, ikke-forskriftsmessig bruk av ladeapparatet eller manglende etterfølgelse av sikkerhetsmerknader kan medføre kortslutning, elektrisk støt, eksplosjon, brann eller forbrenningsskader.

- ▶ Ikke bruk et ladeapparat som er skadet og/eller skittent. Kontroller kabler og pluggforbindelser med tanke på skader og smuss før bruk.
- ▶ Ladeapparatet får kun kobles til forskriftsmessig installerte og uskadede stikkontakter, samt til elektriske installasjoner som er i feilfri stand.
- ▶ Ikke bruk skjøteledninger, kabeltromler, flere stikkontakter eller (reise-)adaptere.
- ▶ Koble fra ladeapparatet fra strømmettet ved tordenvær.
- ▶ Ikke gjør noen endringer eller reparasjoner på elektriske komponenter.
- ▶ Ladeapparatet og pluggene skal **aldri** bløtlegges eller utsettes for direkte vannsprut (f.eks. fra høytrykksvasker eller hageslange).
- ▶ Ladeapparatet får kun rengjøres når betjeningsenheten er fullstendig frakoblet fra strømmettet og kjøretøyet. Bruk en tørr klut for rengjøringen.

#### FARE

Elektrisk støt, brann

Ikke-forskriftsmessig installerte stikkontakter kan forårsake elektrisk støt eller brann når høyspenningsbatteriet lades via ladeuttaket på kjøretøyet.

- ▶ Montering og første idriftsettelse av stikkkontakten for ladeapparatet får kun utføres av en elektriker. Elektrikeren vil ha det fulle ansvaret for at gjeldende standarder og forskrifter innfris.
- ▶ Tverrsnittet til ledningen som går til stikkkontakten, fastslås ut fra ledningslengden og gjeldende forskrifter og standarder.
- ▶ Stikkkontakten det skal lades fra, må kobles til en separat sikret strømkrets som innfrir gjeldende lover og standarder.
- ▶ Ladeapparatet er beregnet på å skulle brukes på private og halvoffentlige områder (f.eks. private eiendommer eller bedriftseide parkeringsplasser). Dette varierer avhengig av land. I Italia og New Zealand<sup>1</sup> er det for eksempel **forbudt** å lade etter Mode 2 på offentlige steder. Forhør deg med en Porsche-partner eller din lokale strømleverandør.
- ▶ Ved lading uten tilsyn må det påses at uvedkommende (f.eks. barn som leker) ikke har tilkomst til ladeapparatet og kjøretøyet.
- ▶ Følg sikkerhetsmerknadene i installasjons- og kjøretøyveiledningen.

#### FARE

Elektrisk støt, brann

Hvis strømkontaktene håndteres feil, kan det føre til elektrisk støt eller brann.

- ▶ Ikke ta på kontaktene på ladeapparatet eller på ladeuttaket på kjøretøyet.
- ▶ Ikke stikk gjenstander inn i ladeapparatet eller i ladeuttaket på kjøretøyet.
- ▶ Beskytt stikkontakter og pluggforbindelser mot fuktighet, vann og andre væsker.

#### ADVARSEL

Lettantennelig eller eksplosjonsfarlig damp

Komponenter i ladeapparatet kan slå gnister og dermed antenne lettantennelig eller eksplosjonsfarlig damp.

- ▶ For å redusere risikoen for eksplosjon –særlig i garasjer –er det viktig at betjeningsenheten befinner seg minst 50 cm over bakken ved lading.
- ▶ Ikke bruk ladeapparatet i eksplosjonsfarlige omgivelser.

Følg disse merknadene og anbefalingene for å sikre avbruddsfri lading med laderen:

- Kontroller før installasjon at den foreliggende husinstallasjonen til enhver tid er i stand til å levere effekten som kreves for å lade et kjøretøy. Sikre ev. husinstallasjonen med et energistyringssystem.
- Bruk laderen fortrinnsvis i jordede strømmett. Jordledningen må være forskriftsmessig installert.

1. Trykktidspunkt. Be din Porsche-partner om mer informasjon.

- Ved nyinstallering av stikkkontakten velger du en industristikkontakt med størst mulig tilgjengelig effekt (tilpasset den elektriske husinstallasjonen) og får den montert og satt i drift av en kvalifisert elektriker.
- Den elektriske installasjonen bør – i den grad det er teknisk mulig og tillatt iht. lov – dimensjoneres slik at den maksimale nominelle effekten til stikkkontakten er permanent tilgjengelig for lading av kjøretøyet.
- For å utnytte laderen optimalt og sikre hurtig lading, er det viktig å bruke en NEMA-stikkontakt med størst mulig nominell strømstyrke eller en industristikkontakt iht. IEC 60309 som passer til nettkontakt.
- Ved lading av høyspenningsbatteriet via husholdnings-/industristikkontakten kan den elektriske installasjonen belastes opptil maksimal kapasitet.  
Porsche anbefaler at du lar en kvalifisert elektriker kontrollere jevnlig den elektriske installasjonen som brukes til lading. Spør elektrikeren hvor ofte det er fornuftig å kontrollere den aktuelle installasjonen.
- For å forhindre overoppheting av den elektriske installasjonen er ladestrømmen for husholdningskabler automatisk begrenset ved levering. Sørg for at laderen settes i drift av en kvalifisert elektriker, og at ladestrømbegrensningen tilpasses husinstallasjonen.  
► Se kapittel «Ladestrømbegrensning» på side 14.

## Tiltenkt bruk

Ladeapparat med integrert styring og beskyttelsesanordning for Mode 2-lading av kjøretøy med høyvoltsbatteri som innfrir de generelle standardene og retningslinjene for elektriske kjøretøy.

- Velg egnet enhetsversjon ut fra det regionale strømmettet.  
► Se kapittel «Tekniske data» på side 21.

Ladeapparatet får kun brukes som kombinasjon av nettkabel, betjeningsenhet og kjøretøykabel.

## Leveringsomfang

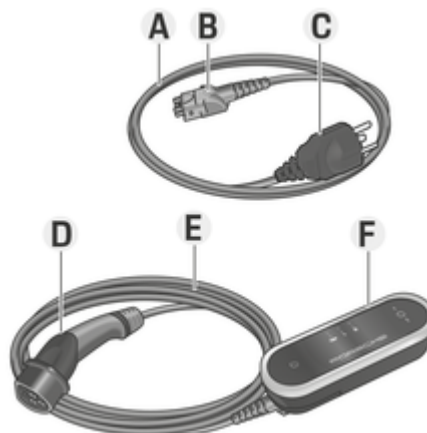

Fig. 1: Oversikt ladeutstyr

- A** Nettkabel (utskiftbar på betjeningsenhet)
- B** Støpsel for tilkobling av nettkabel til betjeningsenheten
- C** Støpsel for forbindelse til strømmettet

- D** Ladestøpsel for kjøretøyet (koblingstøpsel for kjøretøyet)
- E** Kjøretøykabel (permanent installert på betjeningsenhet)
- F** Betjeningsenhet

## Oversikt

### Betjeningsenheten til ladeapparatet

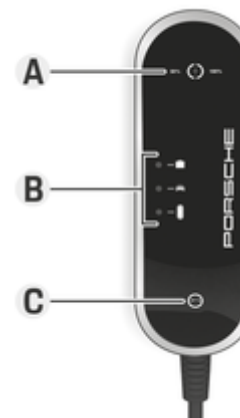

Fig. 2: Betjeningsenhet

- A** ⏻ På/av-knapp med kontrollampe og tilleggsfunksjon for ladestrømbegrensning
- B** 🏠 Kontrollampe Strømmett/hustilkobling  
🚗 Kontrollampe Kjøretøy  
🔌 Kontrollampe Betjeningsenhet
- C** ⏪ Reset-knapp med kontrollampe

Ladebegrensning samt driftstilstand for betjeningsenheten kan stilles inn via knappen På/av (⏻).

Betjeningsenheten kan tilbakestilles via Reset-knappen ☹️ hvis det registreres feilstrøm.

Kontrolllampene **A – C** (Fig. 2) angir driftstilstanden til betjeningsenheten, den innstilte ladebegrensningen samt mulige feil gjennom ulike farger, lys og blinking.

► Se kapittel «Statusvisninger og feilmeldinger fra betjeningsenheten» på side 15.

## Krav og forutsetninger Velge monteringssted



Elektrisk støt, brann

Hvis ladeapparatet brukes feil eller sikkerhetsmerkene ikke tas til følge, kan det føre til kortslutning, elektrisk støt, eksplosjon, brann eller forbrennings-skader.

- Ikke monter veggholderen (grunnversjon) i eksplosjonsfarlige omgivelser.
- For å redusere risikoen for eksplosjon – særlig i garasjer – er det viktig at betjeningsenheten befinner seg minst 50 cm over bakken ved lading.
- Følg de lokale forskriftene for elektriske installasjoner, brannsikkerhetstiltak, rømningsveier og forebygging av ulykker.

Veggholderen (grunnversjon) kan monteres både innen- og utendørs.

Ta hensyn til følgende faktorer når du velger monteringssted:

- Monter stikkkontakten og veggholderen (grunnversjon) fortrinnsvis på et overbygd sted som er beskyttet mot direkte sollys og nedbør (f.eks. i en garasje).
  - Ikke utsett veggholderen (grunnversjon) for direkte vannsprut (f.eks. fra høytrykksvasker eller hageslange)
  - Ikke monter veggholderen (grunnversjon) under hengende gjenstander.
  - Ikke monter veggholderen (grunnversjon) i fjøs, staller eller på andre steder der det forekommer ammoniakkgass.
  - Monter veggholderen (grunnversjon) på en glatt overflate.
  - Kontroller før montering at enheten kan festes trygt til veggen.
  - Unngå å montere veggholderen (grunnversjon) på gangveier eller slik at ladekabelen krysser gangveier.
  - Pass på når du monterer veggholderen (grunnversjon) at avstanden fra nettpluggen til stikkkontakten ikke overskrider den tilgjengelige nettkabel lengden.
  - Installer stikkkontakten nærmest mulig den foretrukne parkeringsposisjonen til kjøretøyet. Tenk over hvilken vei kjøretøyet vanligvis vender.
  - Plasser stikkkontakten med anbefalt gulv- og takavstand iht. nasjonale standarder og forskrifter, slik at den er enkel å komme til og bruke.
- Se kapittel «Sikkerhetsmerknader» på side 4.

## Nødvendig verktøy

- Vater
- Boremaskin eller -hammer
- Skrutrekker

## Montere

### Montere veggholder

### Montere veggholder (grunnversjon)

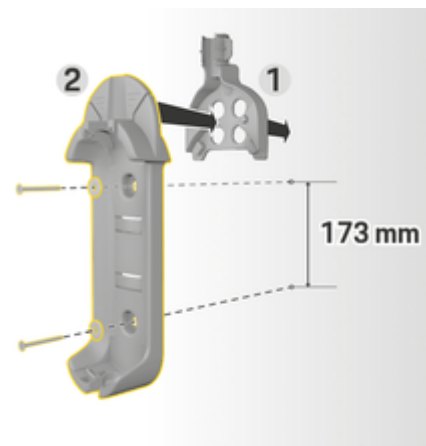

Fig. 3: Bormål

1. Merk av borehull på veggen.
2. Bor festehull og sett inn plugger.
3. Trykk veggholder **2** (Fig. 3) inn i kabelføringen **1** (Fig. 3) foran.
4. Skru veggholder til veggen.

### Informasjon

Monter veggholderen i en høyde på minst 1 m.



## Montere pluggholder

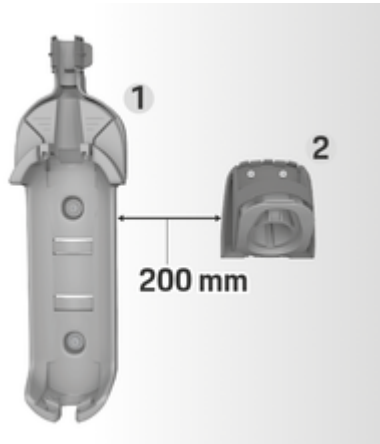

Fig. 4: Avstand veggholder – pluggholder

Pass på ved montering av pluggholderen at avstanden til veggholderen (grunnversjon) er 200 mm.

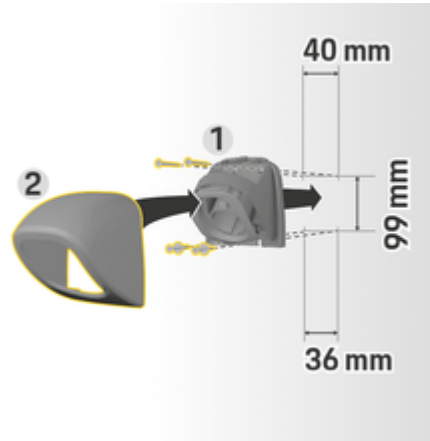

Fig. 5: Bormål

1. Ta pluggholderen **1** (Fig. 5) ut av dekselet **2** (Fig. 5).
2. Merk av borehull på veggen.
3. Bor festehull og sett inn plugger.
4. Skru pluggholderen **1** (Fig. 5) på veggen.
5. Sett dekselet **2** (Fig. 5) på pluggholderen **1** (Fig. 5) fra undersiden og trykk det oppover.

## Hekte betjeningsenheten i veggholderen



Fig. 6: Hekte på betjeningsenheten

1. Før kjøretøykabelen gjennom nedre åpning i veggholderen (grunnversjon), sett betjeningsenheten nedover på festeknasten og la den gå i inngrep bakover.
2. Før nettkabelen gjennom øvre åpning i veggholderen (grunnversjon) og la sikringsringen gå i inngrep til venstre.
3. Fest ladestøpelet for kjøretøyet i pluggholderen.

## Konfigurer

### Kjøretøyladekabel og nettkabel

#### Informasjon om ladekabelen/-pluggen for kjøretøyet

Ladeuttakene **A** og ladestøpslene **B** for kjøretøyet varierer avhengig av nasjonalt utstyr.

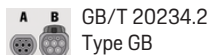
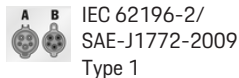

#### Valg av nettkabel

Bruk kun følgende nettkabel for jevnlig lading med optimal ladehastighet. Maksimal oppnåelig ladeeffekt er opp til 11 kW (avhengig av strømnett/hjemmetilkobling og innebygd lader).

► Se kapittel «Tekniske data» på side 21.

#### MERK

Det får kun brukes nettkabler som er godkjent for det aktuelle landet. Tabellene under viser nettkablene som er godkjent for ulike land.

Land	Nettkabel industriktikontakter	Nettkabel husholdningstikontakter
Russland, Ukraina	5, 6, 7, 8	C
Abu Dhabi, Israel, Singapore	5, 6, 7, 8	Lade fra husholdningstikontakter ikke tillatt
Argentina	5, 6, 7, 8	C
Bolivia, Paraguay, Uruguay, St. Marteen, St. Martin	5, 6, 7, 8	B
Chile	5, 6, 7, 8	D
Peru	5, 6, 7, 8	A

Nasjonalt godkjente nettkabler (eksempler)

## Nettkabel til industristikkontakter



## Nettkabel til husholdningskontakter

Hvis ingen industristikkontakt er tilgjengelig, kan lading også utføres med redusert ladehastighet ved hjelp av følgende nettkabler.

- ▶ Avhengig av landet, f.eks. i Abu Dhabi, Israel og Singapore<sup>1</sup>, er det **forbudt** å lade til husholdningstikkontakter. Be dinPorsche-partner om mer informasjon.



1. Trykktidspunkt. Be dinPorsche-partner om mer informasjon.

2. for Mexico: 12 A



**E**  
M09A-15  
Type I



**F**  
SEV 1011  
Type J



**G**  
DS 60884-2-D1  
Type K



**H**  
CEI 23-16-VII  
Type L 16 A  
(5 mm)



**I**  
IA6A3 (BS 546)  
Type M

## NEMA 6-50 / NEMA 14-50 (utfyllende informasjon)

### Informasjon

Gyldighetsområde

Denne anbefalingen for bruk gjelder bare regioner med standarden NEMA 6-50 / NEMA 14-50.

Lading av kjøretøyet ditt kan generere høye elektriske strømmer. Av sikkerhetsmessige årsaker får det derfor kun benyttes uttrykkelig tillatte komponenter og hele ladeinnretningen må være forskriftsmessig installert.

### Generelle sikkerhetsmerknader

**FARE** Elektrisk støt og brann!

Hvis ladeanordningen brukes feil eller installasjons- og sikkerhetsmerknadene ignoreres, kan det føre til kortslutning, elektrisk støt, eksplosjon, brann eller forbrenningskader.

- ▶ Følg installasjonsmerknadene i bruksanvisningen for ladeanordningen.
- ▶ Vær spesielt oppmerksom på sikkerhetsmerknadene og advarslene.
- ▶ Overlat installasjonsarbeidet til en person som har den elektrotekniske utdanningen og fagkompetansen som kreves.
- ▶ Sørg for å følge også de nasjonale forskriftene for elektriske installasjoner.

### Krav til nettkontakten

**FARE** Ikke-egnete nettkontakter

En ikke-egnet nettkontakt kan føre til kortslutning, elektrisk støt, eksplosjon, brann eller forbrenningskader.

- ▶ Bruk kun nettkontakter som er egnet for denne installasjonen (se **Egnede typer nettkontakter/nettplugger**).
- ▶ Bruk kun nettkontakter som innfrir kravene til kvalitet for kontaktflater og klemming (se **Krav til kvaliteten på nettkontaktene**).
- ▶ Unngå direkte kontakt mellom klemskruene og ledningen. Bruk fortrinnsvis endehylser.
- ▶ Unngå å klemme fast ledningen på isolasjonen.

### Egnede typer nettkontakter/nettstøpsel



NEMA 6-50  
Kontakt/plugg



NEMA 14-50  
Kontakt/plugg

### Krav til kvaliteten på nettkontaktene

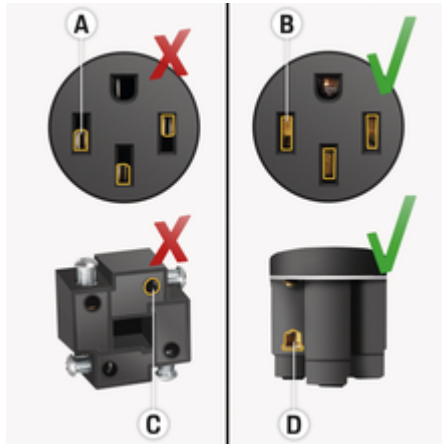

- A Kontaktflate kun halv stikkontaktshøyde
- B Kontaktflate over hele stikkontaktshøyden
- C Lav kontaktflate mellom klemmeskrue og tråd.
- D Bred kontaktflate mellom kleplate og tråd

### Krav til ledningsinstallasjonen



**FARE**

Ikke-egnet nettledding

Bruk av ikke-egnete nettleddinger eller for høy strøm kan føre til kortslutning, elektrisk støt, eksplosjon, brann eller forbrenningsskader.

- ▶ Ledningen må sikres med 50 ampere.
- ▶ Bruk kun kopperkabler med et tverrsnitt på minst 8AWG (fortrinnsvis 6AWG).

### Krav til installasjon utendørs



**FARE**

Direkte kontakt med regn

Ved bruk av ladeanordningen utendørs kan direkte kontakt med regn føre til kortslutning, elektrisk støt, eksplosjon, brann eller forbrenningsskader.

- ▶ Unngå at det kommer regn på ladeanordningen.
- ▶ Bruk et regnbeskyttet hus NEMA 3R.

### Bytte nettkabel



**FARE**

Elektrisk støt

Risiko for alvorlige eller livstruende skader på grunn av elektrisk støt.

- ▶ Før du skifter nettkabel, må du koble fra nettkabelen fra stikkkontakten og fjerne kjøretøykabelen fra ladeuttaket på kjøretøyet.
- ▶ Kabelen får kun skiftes i tørre omgivelser.
- ▶ Betjeningsenheten med kjøretøykabel får kun brukes i kombinasjon med en nettkabel som medfølger med levering eller er godkjent av Porsche.
  - ▶ Se kapittel «Leveringsomfang» på side 5.
- ▶ Dette varierer avhengig av land. I for eksempel Norge og Japan<sup>1</sup> er det **forbudt** å bytte nettkabelen. Rådfør deg med en Porsche-partner.



Fig. 7: Pluggen til nettkabeltilkoblingen på betjeningsenheten

Pluggen til nettkabeltilkoblingen løses og festes på øvre del av betjeningsenheten.

1. Trykktidspunkt. Rådfør deg med en Porsche-partner.

## Løse nettkabelen

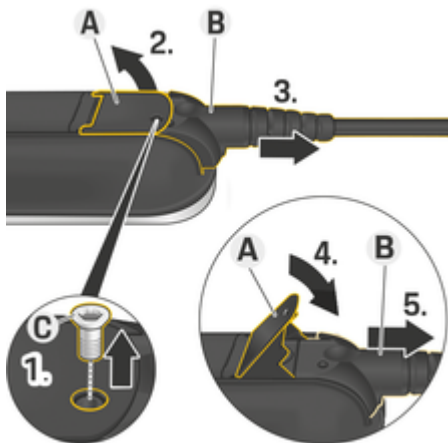

Fig. 8: Løse kabelen

- ✓ Ladingen av høyvoltbatteriet er avsluttet og ladeutstøpet for kjøretøyet er fjernet fra ladeuttaket på kjøretøyet.
- ✓ Nettpluggen er tatt ut av stikkkontakten.
- 1. Løs skruen **C** (Fig. 8) med et egnet verktøy.
- 2. Løft spaken **A** (Fig. 8).
- 3. Trekk ut pluggen **B** (Fig. 8) til du kjenner motstand.
- 4. Lukk spaken **A**.
- 5. Trekk pluggen **B** helt ut.

## Feste nettkabelen og pluggen

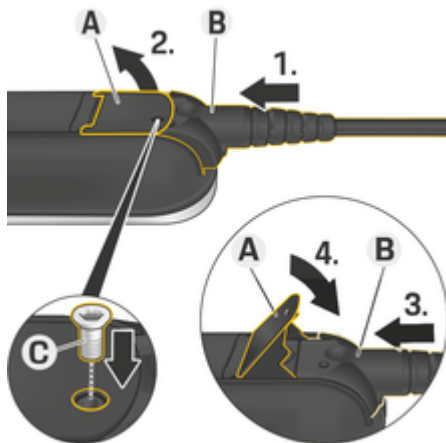

Fig. 9: Feste kabelen og pluggen

- ✓ Spaken **A** (Fig. 9) er lukket.
- 1. Skyv pluggen **B** (Fig. 9) inn i betjeningsenheten til du kjenner motstand.
- 2. Løft spaken **A**.
- 3. Skyv pluggen **B** helt inn.
- 4. Lukk spaken **A**.
- 5. Skru fast pluggen **B** i betjeningsenheten ved hjelp av skruen **C** (Fig. 9).

## Betjene Merknader om bruk

### MERK

Fare for skader på ladeapparatet

1. Trykketidspunkt. Be din Porsche-partner om mer informasjon.

- ▶ Ladeapparatet skal alltid stå på fast underlag under lading.
- ▶ Porsche anbefaler å bruke ladeapparatet i veggholderen (grunnversjon). I enkelte land, for eksempel Sveits<sup>1</sup>, kan ladeapparatet bare brukes i veggholderen (grunnversjon) eller Charge Dock.
  - ▶ Se kapittel «Montere veggholder» på side 6.
- ▶ **Ikke** legg ladeapparatet i bløt.
- ▶ Beskytt ladeapparatet mot snø og is.
- ▶ Pass på at ladeapparatet ikke blir kjørt over, faller ned, trekkes, får knekk eller kommer i klem.

Laderen kan bare brukes i et temperaturområde fra -30 °C til +50 °C.

### **i** Informasjon

- For å unngå overoppheting under bruk er det viktig at laderen ikke utsettes for direkte sollys over lengre tid. Hvis betjeningsenheten overopphetes, avbrytes ladingen automatisk eller strømmen effekten til temperaturen er tilbake i normalområdet.
- Når du reiser til utlandet, må du alltid ha med deg en nettkabel som er egnet for det aktuelle landet.
- Ulike sikkerhetskonsepter med ulike utstyrsvarianter er foreskrevet, avhengig av land. Før du reiser til utlandet, må du forsikre deg om at laderen også kan brukes i det aktuelle landet. Kontakt din Porsche-partner eller lokale strømleverandør for mer informasjon.

**MERK**

Lading ved høye omgivelsestemperaturer eller i direkte sollys kan føre til at ladeprosessen avbrytes for tidlig. Ved å begrense ladeeffekten kan slike avbrudd unngås. ► Se kapittel «Ladestrømbegrensning» på side 14.

**Lade****Merknader om lading****Ladeuttak på kjøretøyet.**

For mer informasjon om lade- og tilkoblingsstatusen til ladeuttaket samt hvordan du kobler til og kobler fra kjøretøyet fra ladeuttaket:

- Følg kjøretøyveiledningen.

**Ladetider**

For mer informasjon om ladetider:

- Følg kjøretøyveiledningen.

Varigheten av ladingen kan variere på grunn av følgende faktorer:

- Strømkapasiteten til stikkkontakten som benyttes (husholdnings- eller industristikkontakt)
- Landsspesifikk nettspenning og strømstyrke
- Innstillinger for ladestrømbegrensning på betjeningsenheten
- Svingninger i nettspenningen
- Omgivelsestemperatur for kjøretøyet og ladeapparatet. Ved temperaturer i ytterkant av det tillatte temperaturområdet kan ladetiden bli forlenget.
  - Se kapittel «Tekniske data» på side 21.
- Temperatur på høyvoltbatteriet og betjeningsenheten
- Forklimatisering av innetemperaturen er aktivert

**i Informasjon**

Ettersom strømmettet varierer fra land til land, tilbys ulike kabelvarianter. Full ladeeffekt vil derfor kanskje ikke være tilgjengelig. Rådfør deg med en Porsche-partner.

**Lading**

Elektrisk støt, brann

Risiko for alvorlige eller livstruende skader på grunn av brann eller elektrisk støt.

- Følg alltid den angitte rekkefølgen ved lading.
- Ikke koble fra kjøretøykabelen fra ladeuttaket på kjøretøyet under lading.
- Avslutt ladingen før du kobler fra kjøretøykabelen fra ladeuttaket på kjøretøyet.
- Ikke koble fra ladeapparatet fra stikkkontakten under lading.

Kontrolllampene **A** – **C** (Fig. 2) angir mulige feil gjennom ulike farger, lys og blinking.

- Se kapittel «Statusvisninger og feilmeldinger fra betjeningsenheten» på side 15.

**Start ladingen**

1. Koble nettpluggen til stikkkontakten. Alle kontrollampe lyser rødt et øyeblikk.
2. Sett ladestøpelet for kjøretøyet inn i ladeuttaket på kjøretøyet.
  - ➔ Kontrollampen i knappen På/av lyser gult.

Etter vellykket selvtest, vil alle kontrollampene lyse grønt i 2 sekunder.

For mer informasjon om hvordan du kobler kjøretøykabelen til ladeuttaket på kjøretøyet:



  - Følg kjøretøyveiledningen.

- Ladingen starter automatisk.
  - ➔ Kontrollampen i knappen På/av  pulserer grønt.
  - Ladingen styres fra kjøretøyet.
  - Ladestatusen kan leses av i kjøretøyet.

## Ladestrømbegrensning

Betjeningsenheten registrerer automatisk spenningen og den tilgjengelige strømstyrken. Ladestrømgrensen kan brukes til å angi om ladingen skal skje med full eller halv ladeeffekt (100 % eller 50 %). Den sist innstilte ladestrømmen lagres. For å forhindre overoppheting av den elektriske installasjonen ved bruk av husholdningskontakter er ladestrømmen begrenset til 50 % > S. 9 ved levering ved bruk av husholdningskontakter. Ved bruk av industrikontakter reduseres ladestrømmen automatisk i tilfelle overoppheting.

### Stille inn ladestrømbegrensning

- ▶ Trykk på knappen På/Av  i minst to sekunder.
  - ➔ Når ladestrømbegrensningen er stilt inn, blinker kontrollampen **B** (Fig. 2) grønt én gang.
  - Den innstilte verdien (50 % eller 100 %) blir vist til venstre eller høyre for knappen  På/Av.

## Aktivere og deaktivere overvåkning av jordledning



**FARE**











Elektrisk støt, kortslutning, brann, eksplosjon, ild

Hvis ladeapparatet brukes uten aktiv overvåkning av jordledning, kan det føre til elektrisk støt, kortslutning, brann, eksplosjon eller forbrenningsskader.

- ▶ Bruk ladeapparatet fortrinnsvis i jordede strømmnett.
- ▶ Overvåkning av jordledning får kun **deaktiveres** i **ikke-jordede** strømmnett (f.eks. IT-nett).
- ▶ **Aktiver** jordingsovervåkning i **jordede** strømmnett.

▶ Se kapittel «Aktivere overvåkning av jordledning» på side 14.

### Deaktivere overvåkning av jordledning

- ✓ Funksjonen for overvåkning av jordledning har avbrutt ladingen.
  - ✓ Det blir vist en feilmelding på betjeningsenheten om brutt eller manglende jordledning:
    -  På/av lyser rødt.
    -  Strømmettet/hustilkoblingen lyser rødt.
    -  Kjøretøyet lyser rødt.
    -  Betjeningsenheten er av.
    -  Reset er av.
- Trykk på knappene På/av  og Reset .
- Når kontrollampen for betjeningsenheten har blinket 6 ganger,  slipper du knappene.
- Etter 1 sekund trykker du en gang til på knappene På/av  og Reset .

Når kontrollampen for betjeningsenheten har blinket 6 ganger,  slipper du knappene.

- ➔ Overvåkingen av jordledningen deaktiveres automatisk etter kort tid.

Statusvisningen for deaktivert overvåking av jordledning vises på betjeningsenheten:

 På/av pulserer grønt.

 Strømmettet/hustilkoblingen lyser gult.

 Kjøretøyet lyser gult.



 Betjeningsenheten er av.

 Reset er av.

### Aktivere overvåkning av jordledning

- ▶ Trykk på knappene På/av  og Reset .

Når kontrollampen for betjeningsenheten har blinket 6 ganger,  slipper du knappene.





















- ➔ De gule lysende kontrollampene for strømmnett/hustilkobling  og kjøretøy  slukner.



















Overvåkingen av jordledningen aktiveres automatisk etter kort tid.

































Kontrollampen På/av  pulserer grønt.



















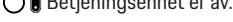

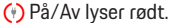

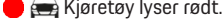



















## Statusvisninger og feilmeldinger fra betjeningsenheten

Kontrollamper	Betydning	Løsning
<ul style="list-style-type: none"> <li> På/Av lyser grønt.</li> <li> Strømnett/hustilkobling er av.</li> <li> Kjøretøy er av.</li> <li> Betjeningsenhet er av.</li> <li> Tilbakestilling er av.</li> </ul>	Laderen er klart til lading, men lader ikke.	<ul style="list-style-type: none"> <li>▶ Starte lading.</li> <li>▶ Se kapittel «Start ladingen» på side 13.</li> </ul>
<ul style="list-style-type: none"> <li> På/Av pulserer grønt.</li> <li> Strømnett/hustilkobling er av.</li> <li> Kjøretøy er av.</li> <li> Betjeningsenhet er av.</li> <li> Tilbakestilling er av.</li> </ul>	Kjøretøyet er ladet med aktivert overvåkning av jordledning.	
<ul style="list-style-type: none"> <li> På/Av pulserer grønt.</li> <li> Strømnett/hustilkobling lyser gult.</li> <li> Kjøretøy er av.</li> <li> Betjeningsenhet er av.</li> <li> Tilbakestilling er av.</li> </ul>	<p>Nettstøpselet er overopphetet.</p> <p>Mulige årsaker til feil: flerfaset stikkontakt kun tilkoblet enfase.</p> <p>Lading foregår med redusert effekt.</p>	<p>Etter at støpselet er avkjølt, tilbakestilles feilen automatisk.</p> <p>Inntil den er avkjølt, utføres ladingen bare med redusert effekt.</p> <ul style="list-style-type: none"> <li>▶ Hvis feilen vedvarer, må du få en kvalifisert elektriker til å kontrollere strømnettet/hustilkoblingen.</li> </ul>
<ul style="list-style-type: none"> <li> På/Av pulserer grønt.</li> <li> Strømnett/hustilkobling lyser gult.</li> <li> Kjøretøy lyser gult.</li> <li> Betjeningsenhet er av.</li> <li> Tilbakekobling er av.</li> </ul>	Kjøretøyet er ladet med deaktivert jordovervåking.	<p>Ideelt sett bør du lade kjøretøyet med jordovervåkingen aktivert.</p> <ul style="list-style-type: none"> <li>▶ Se kapittel «Aktivere overvåkning av jordledning» på side 14.</li> </ul>

Kontrollamper	Betydning	Løsning
<ul style="list-style-type: none"> <li> På/Av pulserer grønt.</li> <li> Strømnett/hustilkobling er av.</li> <li> Kjøretøy er av.</li> <li> Betjeningsenhet lyser gult.</li> <li> Tilbakekobling er av.</li> </ul>	<p>Betjeningsenheten er overopphetet.</p> <p>Lading foregår med redusert effekt.</p>	<p>Etter at betjeningsenheten er avkjølt, tilbakestilles feilen automatisk.</p> <p>Inntil den er avkjølt, utføres ladingen bare med redusert effekt.</p> <ul style="list-style-type: none"> <li>▶ Hvis feilen vedvarer, må betjeningssheten kontrolleres av en kvalifisert forhandler/Porsche-partner.</li> </ul>
<ul style="list-style-type: none"> <li> På/Av lyser rødt.</li> <li> Strømnett/hustilkobling lyser gult.</li> <li> Kjøretøy er av.</li> <li> Betjeningsenhet er av.</li> <li> Tilbakekobling er av.</li> </ul>	<p>Nettstøpelet er overopphetet.</p> <p>Ladingen avbrytes.</p>	<p>Når nettstøpelet er avkjølt, tilbakestilles feilen automatisk og ladingen fortsetter.</p> <ul style="list-style-type: none"> <li>▶ Hvis feilen vedvarer, må du få en kvalifisert elektriker til å kontrollere strømnettet/hustilkoblingen.</li> </ul>
<ul style="list-style-type: none"> <li> På/Av lyser rødt.</li> <li> Strømnett/hustilkobling er av.</li> <li> Kjøretøy er av.</li> <li> Betjeningsenhet lyser gult.</li> <li> Tilbakekobling er av.</li> </ul>	<p>Betjeningsenheten er overopphetet.</p> <p>Ladingen avbrytes.</p>	<p>Etter at betjeningsenheten er avkjølt, tilbakestilles feilen automatisk og ladingen fortsetter.</p> <ul style="list-style-type: none"> <li>▶ Hvis feilen vedvarer, må betjeningssheten kontrolleres av en kvalifisert forhandler/Porsche-partner.</li> </ul>
<ul style="list-style-type: none"> <li> På/Av lyser rødt.</li> <li> Strømnett/hustilkobling blinker gult.</li> <li> Kjøretøyet er av.</li> <li> Betjeningsenhet er av.</li> <li> Tilbakekobling er av.</li> </ul>	<p>Ladeinfrastrukturen i strømnett/hjemmetilkobling er begrenset.</p> <p>Mulige årsaker til feil: Underspenning eller lav nettfrekvens.</p> <p>Ladingen avbrytes.</p>	<p>Etter stabilisering av nett-/hustilkoblingen tilbakestilles feilen automatisk, og ladingen fortsetter.</p> <ul style="list-style-type: none"> <li>▶ Hvis feilen vedvarer, må du få en kvalifisert elektriker til å kontrollere strømnettet/hustilkoblingen.</li> </ul>
<ul style="list-style-type: none"> <li> På/Av lyser rødt.</li> <li> Strømnett/hustilkobling er av.</li> <li> Kjøretøy blinker gult.</li> <li> Betjeningsenhet er av.</li> <li> Tilbakekobling er av.</li> </ul>	<p>Kjøretøyets ladesystem har en feil.</p> <p>Ladingen avbrytes.</p>	<p>Etter stabilisering av kjøretøyets ladesystem tilbakestilles feilen automatisk, og ladingen fortsetter.</p> <ul style="list-style-type: none"> <li>▶ Hvis feilen vedvarer, må du få kjøretøyet kontrollert av en kvalifisert forhandler/Porsche-partner.</li> </ul>

Kontrollamper	Betydning	Løsning
<ul style="list-style-type: none"> <li> På/Av lyser rødt.</li> <li>  Strømnett/hustilkobling er av.</li> <li>  Kjøretøy er av.</li> <li>  Betjeningsenhet blinker gult.</li> <li> Tilbakekobling er av.</li> </ul>	<p>Strøm- eller kjøretøykabelen er defekt.</p> <p>Mulige årsaker til feil: Kodingsresistanser på nett- eller kjøretøykabelen stemmer ikke overens.</p> <p>Ladingen avbrytes.</p>	<ul style="list-style-type: none"> <li>▶ Få nett- eller kjøretøykabelen byttet ut av en kvalifisert fagforhandler/Porsche-partner.</li> </ul>
<ul style="list-style-type: none"> <li> På/Av lyser rødt.</li> <li>  Strømnett/hustilkobling er av.</li> <li>  Kjøretøy lyser rødt.</li> <li>  Betjeningsenhet er av.</li> <li> Tilbakekobling er av.</li> </ul>	<p>Kjøretøyets ladesystem har en feil.</p> <p>Ladingen avbrytes.</p>	<ul style="list-style-type: none"> <li>▶ Stopp ladingen ved kjøretøyet og ta ut kjøretøykabelen fra ladeuttaket på kjøretøyet.</li> <li>▶ Koble laderen fra strømmettet og koble den til strømmettet igjen etter 60 sekunder.</li> <li>▶ Start ladingen på nytt. <ul style="list-style-type: none"> <li>▷ Se kapittel «Start ladingen» på side 13.</li> </ul> </li> <li>▶ Hvis feilen vedvarer, må du få kjøretøyet kontrollert av en kvalifisert forhandler/Porsche-partner.</li> </ul>
<ul style="list-style-type: none"> <li> På/Av lyser rødt.</li> <li>  Strømnett/hustilkobling blinker rødt.</li> <li>  Kjøretøy er av.</li> <li>  Betjeningsenhet er av.</li> <li> Tilbakekobling er av.</li> </ul>	<p>Ladeinfrastrukturen fra strømnett/hustilkobling har overspenning.</p> <p>Ladingen avbrytes.</p>	<ul style="list-style-type: none"> <li>▶ Koble laderen fra strømmettet og koble den til strømmettet igjen etter 60 sekunder.</li> <li>▶ Hvis feilen vedvarer, må du få en kvalifisert elektriker til å kontrollere strømmettet/hustilkoblingen.</li> </ul>
<ul style="list-style-type: none"> <li> På/Av lyser rødt.</li> <li>  Strømnett/hustilkobling er av.</li> <li>  Kjøretøy er av.</li> <li>  Betjeningsenhet lyser rødt.</li> <li> Tilbakekobling er av.</li> </ul>	<p>Betjeningsenheten har en teknisk defekt.</p> <p>Ladingen avbrytes.</p>	<ul style="list-style-type: none"> <li>▶ Koble laderen fra strømmettet og koble den til strømmettet igjen etter 60 sekunder.</li> <li>▶ Hvis feilen vedvarer, må betjeningssheten kontrolleres av en kvalifisert forhandler/Porsche-partner.</li> </ul>

Kontrollamper	Betydning	Løsning
<ul style="list-style-type: none"> <li></li> <li></li> <li></li> <li></li> <li></li> </ul>	<p>Betjeningsenheten har en teknisk feil (selvtest mislyktes).</p> <p>Ladingen avbrytes.</p>	<ul style="list-style-type: none"> <li>▶ Koble laderen fra strømmettet og koble den til strømmettet igjen etter 60 sekunder.</li> <li>▶ Hvis feilen vedvarer, må betjeningssheten kontrolleres av en kvalifisert forhandler/Porsche-partner.</li> </ul>
<ul style="list-style-type: none"> <li></li> <li></li> <li></li> <li></li> <li></li> </ul>	<p>Ladeinfrastrukturen fra strømnett/hjemmetilkobling er utilstrekkelig: Jordlederen er avbrutt eller ikke til stede.</p> <p>Overvåkingen av jordlederen har avbrutt ladingen.</p>	<ul style="list-style-type: none"> <li>▶ Kun <b>ikke-jordede</b> strømnett (f.eks. IT-nett): Lad om nødvendig kjøretøyet med deaktivert jordlederovervåking. <ul style="list-style-type: none"> <li>▷ Se kapittel «Deaktivere overvåking av jordledning» på side 14.</li> </ul> </li> <li>▶ Bare <b>jordede</b> strømnett: Få betjeningsenhet kontrollert av en kvalifisert fagforhandler/Porsche-partner og strømnett/hustilkobling kontrollert av en kvalifisert elektriker.</li> </ul>
<ul style="list-style-type: none"> <li></li> <li></li> <li></li> <li></li> <li></li> </ul>	<p>Kontrollampen for tilbakestillingsknappen på betjeningsenheten er defekt.</p> <p>Ladingen avbrytes.</p>	<ul style="list-style-type: none"> <li>▶ Få betjeningsenhet skiftet ut av en kvalifisert fagforhandler/Porsche-partner.</li> </ul>
<ul style="list-style-type: none"> <li></li> <li></li> <li></li> <li></li> <li></li> </ul>	<p>Betjeningsenheten har oppdaget en feilstrøm.</p> <p>Ladingen avbrytes.</p>	<ul style="list-style-type: none"> <li>▶ Trykk på tilbakestillingsknappen  i minst 2 sekunder.</li> <li>▶ Hvis feilen vedvarer, må betjeningsenheten kontrolleres av en kvalifisert forhandler/Porsche-partner og strømnett/hustilkobling kontrollert av en kvalifisert elektriker.</li> </ul>
<ul style="list-style-type: none"> <li></li> <li></li> <li></li> <li></li> <li></li> </ul>	<p>Ladeinfrastrukturen er koblet feil.</p> <p>Ladingen avbrytes.</p>	<ul style="list-style-type: none"> <li>▶ Koble laderen fra strømmettet.</li> <li>▶ La strømnett/hustilkobling kontrolleres av en kvalifisert elektriker.</li> </ul>

Kontrolllamper	Betydning	Løsning
<ul style="list-style-type: none"> <li> På/Av lyser rødt.</li> <li> Strømnett/hustilkobling lyser rødt.</li> <li> Kjøretøy lyser rødt.</li> <li> Betjeningsenhet lyser rødt.</li> <li> Tilbakekobling lyser rødt.</li> </ul>	<p>Betjeningsenheten har en teknisk defekt.</p> <p>Mulige årsaker til feil: Programvarefeil eller lastrelé koblet feil.</p> <p>Ladingen avbrytes.</p>	<ul style="list-style-type: none"> <li>▶ Koble laderen fra strømmettet og koble den til strømmettet igjen etter 60 sekunder.</li> <li>▶ Hvis feilen vedvarer, må betjeningsenheten kontrolleres av en kvalifisert forhandler/Porsche-partner og strømmett/hustilkobling kontrollert av en kvalifisert elektriker.</li> </ul>
<ul style="list-style-type: none"> <li> På/Av blinker rødt.</li> <li> Strømnett/hustilkobling er av.</li> <li> Kjøretøy er av.</li> <li> Betjeningsenhet lyser rødt.</li> <li> Tilbakekobling er av.</li> </ul>	<p>Betjeningsenheten har en alvorlig defekt.</p> <p>Ladingen avbrytes.</p>	<ul style="list-style-type: none"> <li>▶ Få betjeningsenhet skiftet ut av en kvalifisert fagforhandler/Porsche-partner.</li> </ul>
<ul style="list-style-type: none"> <li> På/Av er av.</li> <li> Strømnett/hustilkobling lyser rødt.</li> <li> Kjøretøy lyser rødt.</li> <li> Betjeningsenhet lyser rødt.</li> <li> Tilbakekobling lyser rødt.</li> </ul>	<p>Kontrollampen i På/Av-knappen på betjeningsenheten er defekt.</p> <p>Ladingen avbrytes.</p>	<ul style="list-style-type: none"> <li>▶ Få betjeningsenhet skiftet ut av en kvalifisert fagforhandler/Porsche-partner.</li> </ul>

## Transport

### ADVARSEL

Usikret last

Et usikret, dårlig sikret eller feilplassert ladeapparat kan skli ut og skade passasjerene ved bremsing, akselerasjon, svinging eller et trafikkuhell.

- ▶ Aldri transporter ladeapparatet løst i kjøretøyet.
- ▶ Oppbevar ladeapparatet i ladevesken i bagasjerommet.
- ▶ Transporter alltid ladeapparatet i bagasjerommet – aldri i kupeen (f.eks. på eller foran setene).

For informasjon om festeøyene i bagasjerommet:

- ▶ Følg instruksjonsboken for kjøretøyet.

### Sikre bagasje

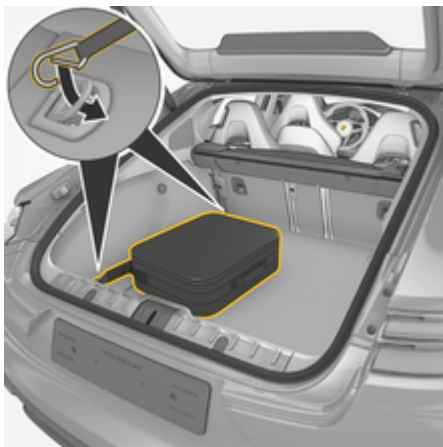

Fig. 10: Sikre bagasje (eksempel Panamera 4 E-Hybrid)

- ▶ Hekt bagasjen til festeøyene foran og bak.

## Rengjøring og vedlikehold

Kontroller laderen jevnlig med tanke på skader og smuss, og rengjør ved behov.



**FARE**

Elektrisk støt, brann

Risiko for alvorlige eller livstruende skader på grunn av brann eller elektrisk støt.

- ▶ Ladeapparatet og pluggene skal aldri dyppes i vann eller utsettes for direkte vannsprut (f.eks. fra høytrykksvasker eller hageslange).
- ▶ Ladeapparatet skal kun rengjøres når betjeningsenheten er fullstendig frakoblet fra strømnettet og kjøretøyet. Bruk en tørr klut til rengjøringen.

## Avhending

### Elektro-/elektronisk utstyr og brukte batterier



Elektro-/elektronisk utstyr og batteri kan leveres inn på en gjenvinningsstasjon eller et spesialisert avfallshåndteringsfirma.

Elektriske og elektroniske apparater som er merket med en overstrøket søppelbøtte, samt gamle batterier, skal ikke kastes i restavfallet, men skal håndteres som spesialavfall.

- ▶ Følg gjeldende nasjonale forskrifter for avfallsbehandling.
- ▶ Gamle batterier samt elektriske og elektroniske apparater skal leveres til en gjenvinningsstasjon.
- ▶ 12-Volt-litiumbatterier er klassifisert som farlig gods. Hånder eller kasser aldri dette batteriet selv.

For mer informasjon om riktig avfallsbehandling:

- ▶ Kontakt en Porsche-partner.

### Instruksjonsbok



Følg merknader for avhending.

## Tekniske data

Elektriske data 9Y0.971.675...	AK AM BC MCB36E1 x <sup>1</sup> MCB36S1 x <sup>1</sup> MCB36J1 x <sup>1</sup>	AP MCB72E2 x <sup>1</sup>	AN AR MCB72E1 x <sup>1</sup> MCB72S1 x <sup>1</sup>	BD MCB96J1 x <sup>1</sup>	AS MCB11E3 x <sup>1</sup>
Strøm	<b>3,6 kW</b>	<b>7,2 kW</b>	<b>7,2 kW</b>	<b>9,6 kW</b>	<b>11 kW</b>
Nominell strøm	16 A, 1-faset	16 A, 2-faset	32 A, 1-faset	40 A, 1-faset	16 A, 3-faset
Nettspenning	100–240 V	100–240 V/400 V	100–240 V	100–240 V	100–240 V/400 V
Nettfrekvens	50 Hz/60 Hz	50 Hz/60 Hz	50 Hz/60 Hz	50 Hz/60 Hz	50 Hz/60 Hz
Overspenningskategori (EN 60664)	II	II	II	II	II
Maksimal tillatt korttidsstrøm (EN 61439-1)	< 10 kA eff.	< 10 kA eff.	< 10 kA eff.	< 10 kA eff.	< 10 kA eff.
Integrert feilstrømbeskyttelse	Type A (AC: 30 mA) + DC: 6 mA	Type A (AC: 30 mA) + DC: 6 mA	Type A (AC: 30 mA) + DC: 6 mA	Type A (AC: 30 mA) + DC: 6 mA	Type A (AC: 30 mA) + DC: 6 mA
Ladestøpsel for kjøretøyet	Type 2: MCB36E1	Type 2	Type 2: MCB72E1	Type 1	Type 2
	Type 1: MCB36S1, MCB36J1		Type 1: MCB72S1		
Beskyttelsesklasse	I	I	I	I	I

1. x står for kommende designendringer og kan være en hvilken som helst bokstav.

## Tekniske data

Elektriske data 9Y0.971.675...	AK AM BC MCB36E1 x MCB36S1 x MCB36J1 x	AP MCB72E2 x	AN AR MCB72E1 x MCB72S1 x	BD MCB96J1 x	AS MCB11E3 x
Beskyttelsestype	IP55 (NEMA 3)	IP55 (NEMA 3)	IP55 (NEMA 3)	IP55 (NEMA 3)	IP55 (NEMA 3)

### Mekaniske data

Vekt betjeningsenhet	2,4–3,5 kg
Dimensjoner veggholder	136 mm × 391 mm × 76 mm (bredde × høyde × dybde)
Vekt veggholder	ca. 450 g
Dimensjoner kabelføring	127 mm × 139 mm × 115 mm (bredde × høyde × dybde)
Vekt kabelføring	ca. 420 g
Dimensjoner pluggholder	136 mm × 173 mm × 50 mm (bredde × høyde × dybde)
Vekt pluggholder	ca. 140 g
Vekt veggholder (grunnversjon) komplett	ca. 1 kg



## Omgivelses- og lagringsforhold

Omgivelsestemperatur	-30 °C til +50 °C
Luftfuktighet	5 % – 95 % ikke-kondenserende
Høydeposisjon	maks. 4000 m over NN

## Typeskilt

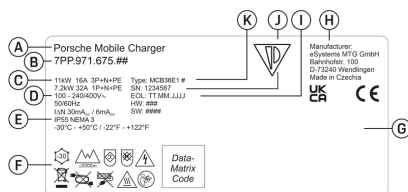

Fig. 11: Typeskilt (eksempel)

- A Produktnavn
- B Artikkelnummer
- C Effekt og nominell strøm
- D Nettspenning
- E Beskyttelsestype
- F Piktogrammer for bruk
- G Informasjon om sertifiseringen
- H Produsent
- I Produksjonsdato
- J Serienummer
- K Typebetegnelse

## Informasjon om produksjonen

## Produksjonsdato

Du finner produksjonsdatoen for laderen bak forkortelsen "EOL" på typeskiltet.

Den blir angitt i følgende format: Produksjonsdag.Produksjonsmåned.Produksjonsår

## Produsenten av laderen

Aptiv Services Deutschland GmbH  
Am Technologiepark 1  
42119 Wuppertal  
Deutschland  
Telefon +49 202 291 0

## Elektriske kontroller

Besøk <https://www.porsche.com/international/accessoriesandservice/porscheservice/vehicleinformation/documents/> eller kontakt en Porsche-partner, hvis du har spørsmål om de regelmessige elektriske kontrollene av ladeinfrastrukturen (f.eks. VDE 0702).

## Brazil



03725-21-12707

Este equipamento opera em caráter secundário, isto é, não tem direito a proteção contra interferência prejudicial, mesmo de estações do mesmo tipo, e não pode causar interferência a sistemas operando em caráter primário". Para maiores informações, consulte o site da ANATEL [www.anatel.gov.br](http://www.anatel.gov.br)

UK  
CA

## Importører

## Vereinigte Arabische Emirate

Abu Dhabi: Ali & Sons Co. L.L.C  
Porsche Centre Abu Dhabi  
Zayed 2nd Street  
Abu Dhabi

United Arab Emirates  
P.O. Box 915  
Telefon: +971 2 619 3911

### **Dubai: Al Nabooda Automobiles L.L.C**

Porsche Centre Dubai  
Sheikh Zayed Road E11  
Dubai  
United Arab Emirates  
P.O. Box 10773  
Telefon: +971 4 305 8555

### **Great Britain**

Porsche Cars Great Britain Ltd.  
Bath Road  
Calcot, Reading, Berkshire  
RG31 7SE  
United Kingdom

**UK  
CA**

### **Colombia**

Autoelite S.A.S  
Av. Carrera 70  
No. 99-15, Bogotá

### **México**

Volkswagen de México S.A. de C.V.  
Autopista México Puebla km 116

San Lorenzo Almecatla, Cuautlancingo  
72700 Puebla  
Telefon: +52 222 230 9971

### **Russia**

Porsche Russland  
Ленинградское шоссе дом 71А, строение 10  
125445, Москва, Россия  
Telefon: +7-495-580-9911

### **Singapore**

Porsche Asia Pacific Pte Ltd  
20 McCallum Street #12-01  
Tokio Marine Centre  
Singapore 069046

## Stikkordsliste

**A**

Advarsler – oppbygging.....	1
Avhending.....	20

**B**

Begrensning av ladestrøm.....	14
Betjeningsenhet	
hekte i veggholderen.....	7
Oversikt.....	5
Betjeningspanel	
Piktogrammer.....	3

**F**

Feilmeldinger.....	15
--------------------	----

**G**

Generelle sikkerhetsmerknader.....	4
------------------------------------	---

**H**

Husholdningskontakter.....	9
----------------------------	---

**I**

Importører.....	23
Industristikkontakter.....	9
Informasjon om produksjonen.....	23

**K**

Kontrolllamper.....	15
---------------------	----

**L**

Ladekabel	
Kabel- og pluggtyper.....	8
koble til/fra.....	13
Ladekabel for kjøretøyet	
Kabel- og pluggtyper.....	8
koble til/fra.....	13

Ladestatus.....	13
Ladestrømbegrensning.....	14
Ladetider.....	13
Leveringsomfang.....	5

**M**

Merknader om bruk.....	12
Montere pluggholder.....	7
Montere veggholder (grunnversjon).....	6

**N**

Nettkabel	
bytte.....	11
velg.....	8
Nødvendig verktøy.....	6

**O**

Oversikt over betjeningsenheten.....	5
Overvåkning av jordledning	
aktivere.....	14
deaktivere.....	14

**P**

Piktogrammer.....	3
Produksjonsdato.....	23
Produsent.....	23

**R**

Rengjøring.....	20
-----------------	----

**S**

Serienummer.....	23
Sikkerhetsmerknader.....	4
Start ladingen.....	13
Stikkontakter	
Husholdning.....	9
industri.....	9
Symboler i denne håndboken.....	1

**T**

Tekniske data.....	21
Tilkoblingsstatus.....	13
Tiltenkt bruk.....	5
Transport av laderen.....	19
Transportere laderen.....	19
Typeskilt.....	23

**V**

Valg av nettkabel.....	8
Vedlikehold.....	20
Velge monteringssted.....	6
Verktøy.....	6